

### PRZEKRÓJ NORMALNY NR 1-1

ul. Kwiatowa: od km 0+000,00 do km 0+255,00

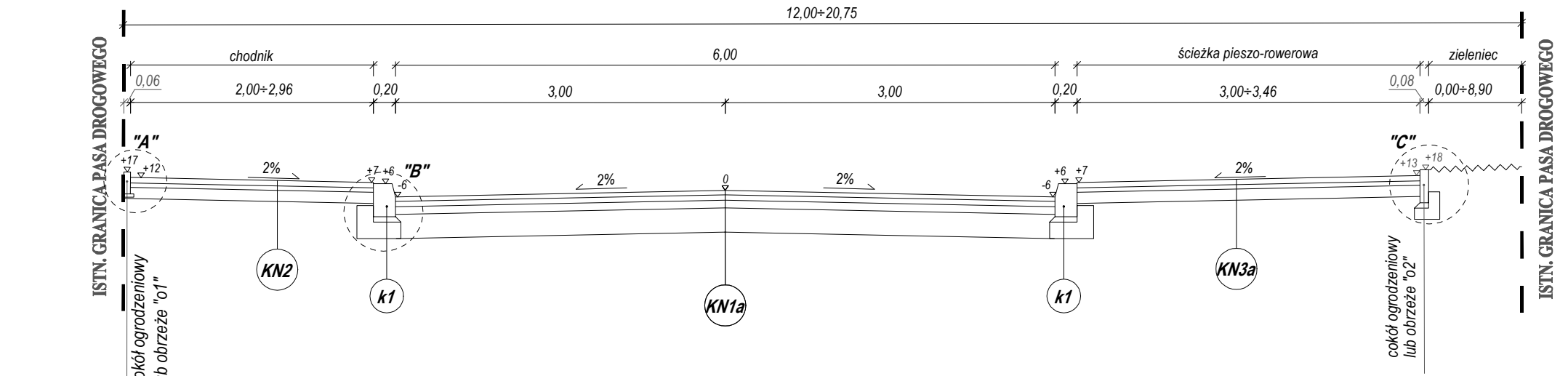

### PRZEKRÓJ NORMALNY NR 2-2

ul. Kwiatowa: od km 0+255,00 do km 0+357,61

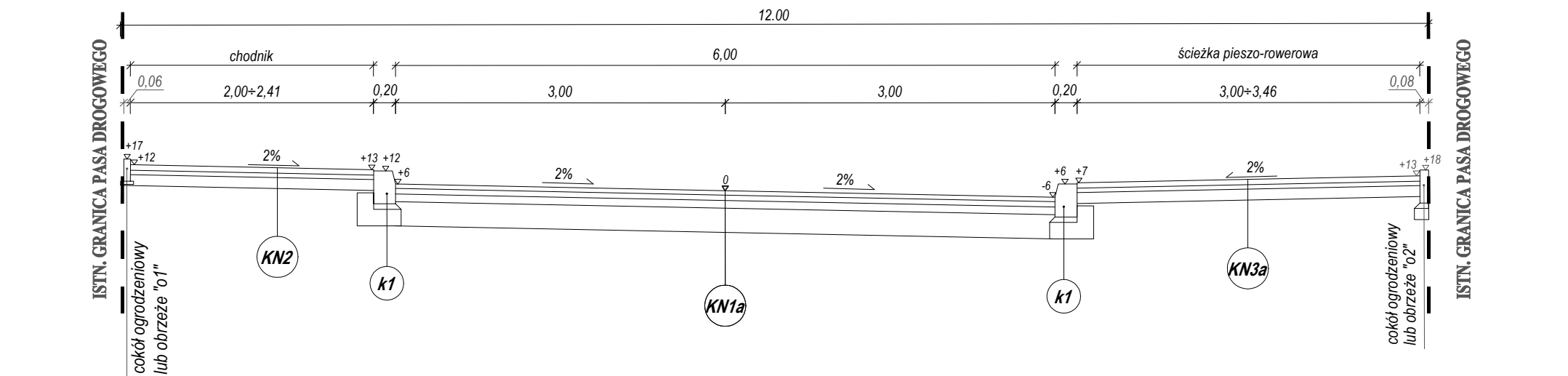

### PRZEKRÓJ NORMALNY NR 3-3

sięgacz: od km 0+000,00 do km 0+072,20

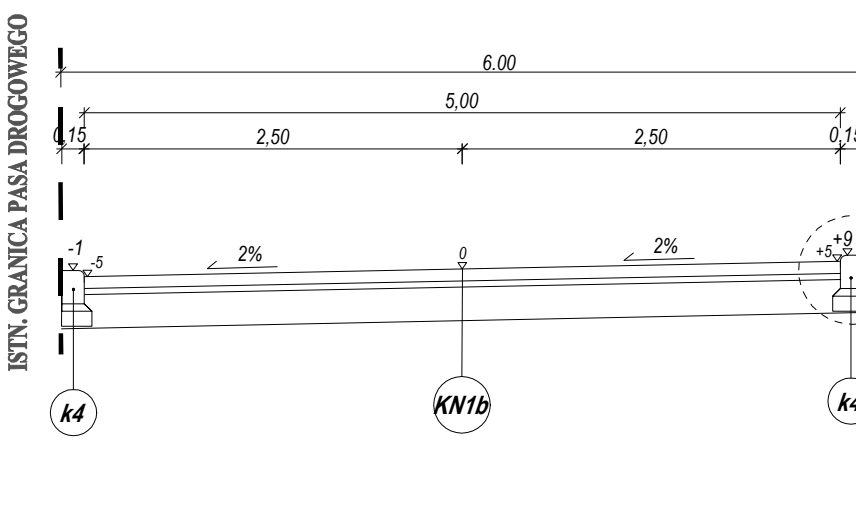

### PRZEKRÓJ NORMALNY NR 4-4

ul. Borsucza odc. I (J-Q): km od 0+000,00 do km 0+013,00

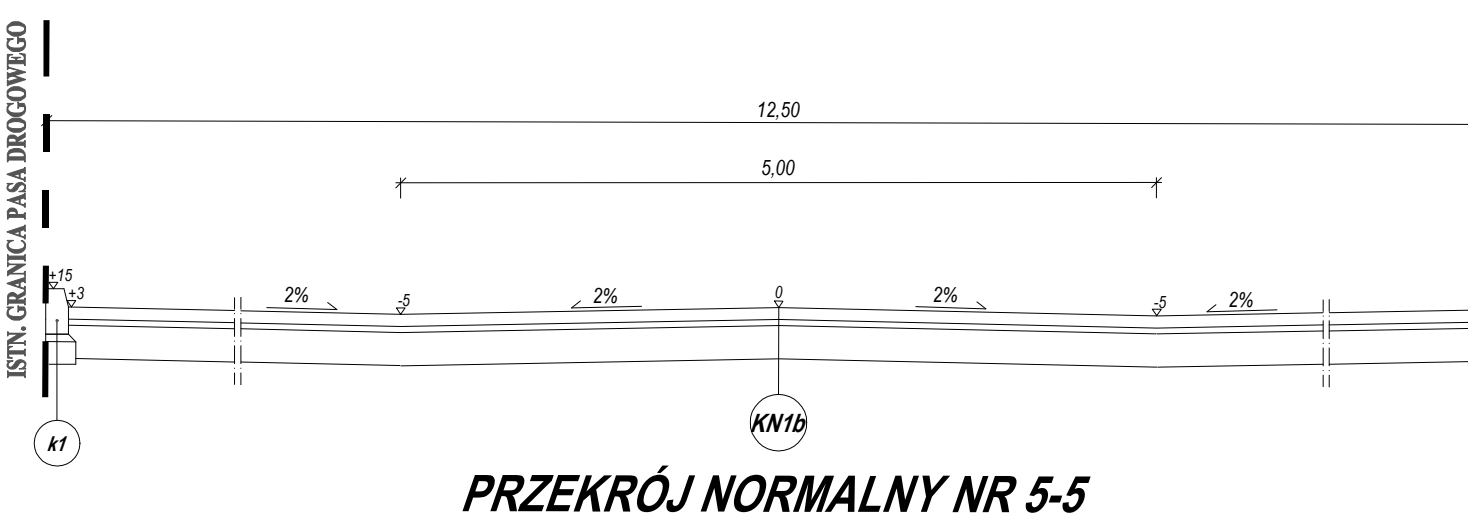

### PRZEKRÓJ NORMALNY NR 5-5

ul. Borsucza odc. I (J-Q): km od 0+040,00 do km 0+305,61

ul. Borsucza odc. II (R-T): km od 0+000,00 do km 0+180,00

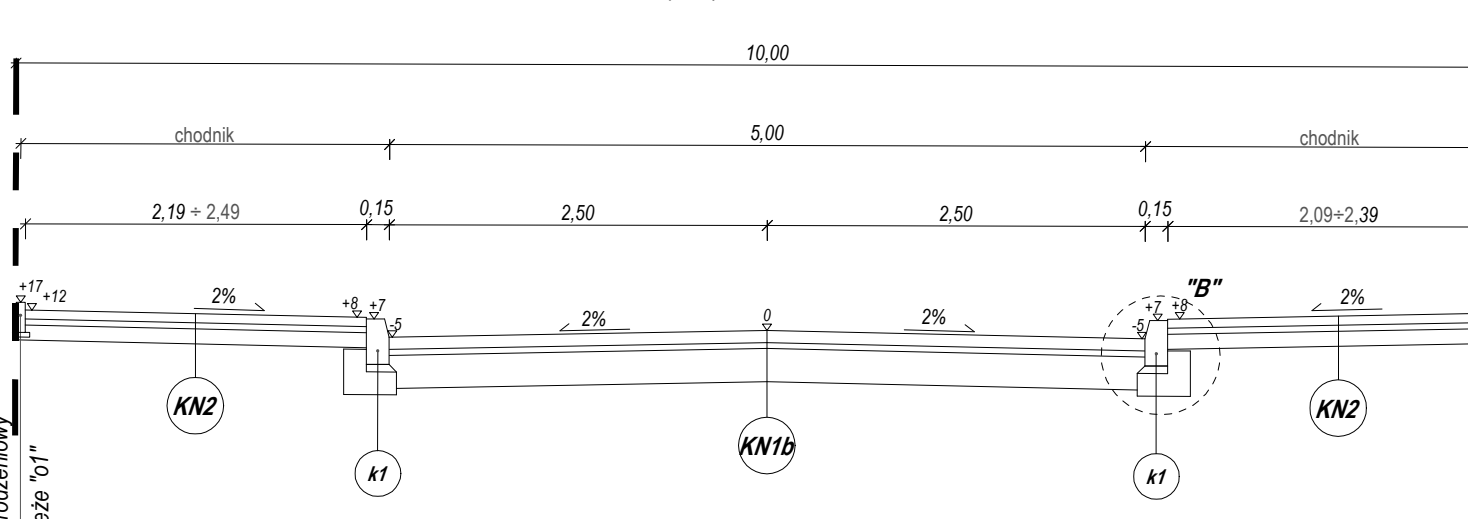

### PRZEKRÓJ NORMALNY NR 6-6

ul. Borsucza odc. I (J-Q): km od 0+040,00 do km 0+120,00

(z wyjątkiem zjazdów)

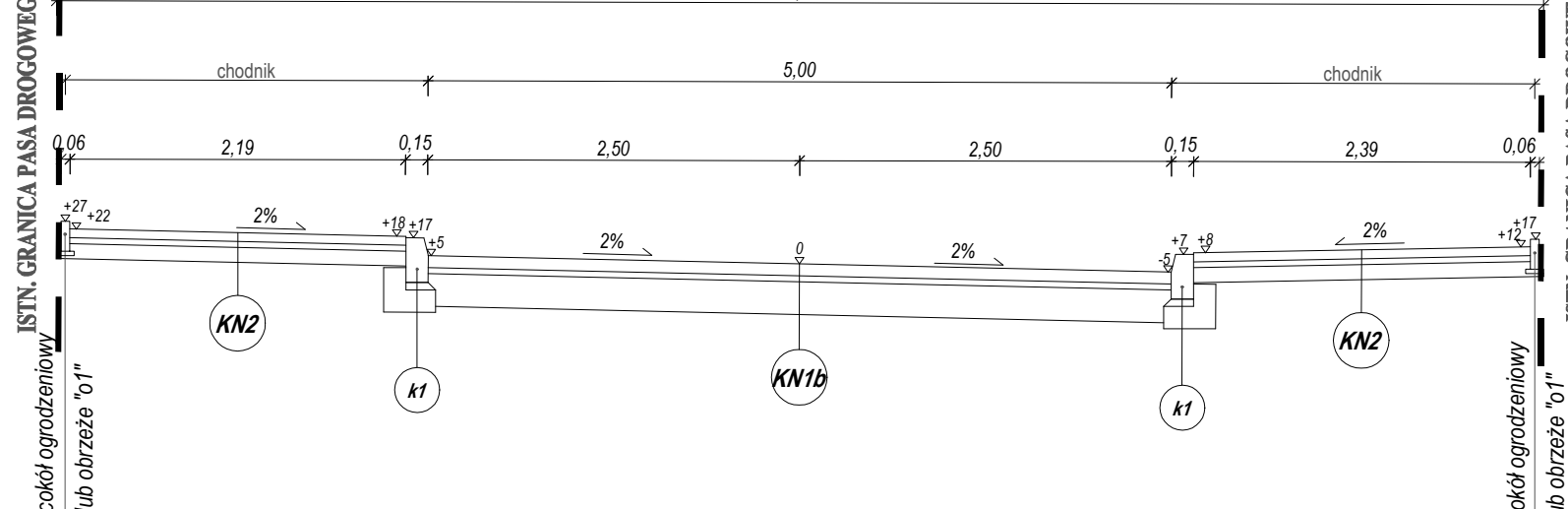

### PRZEKRÓJ NORMALNY NR 7-7

ul. Borsucza odc. I (J-Q): km od 0+120,00 do km 0+135,00

(z wyjątkiem zjazdów)

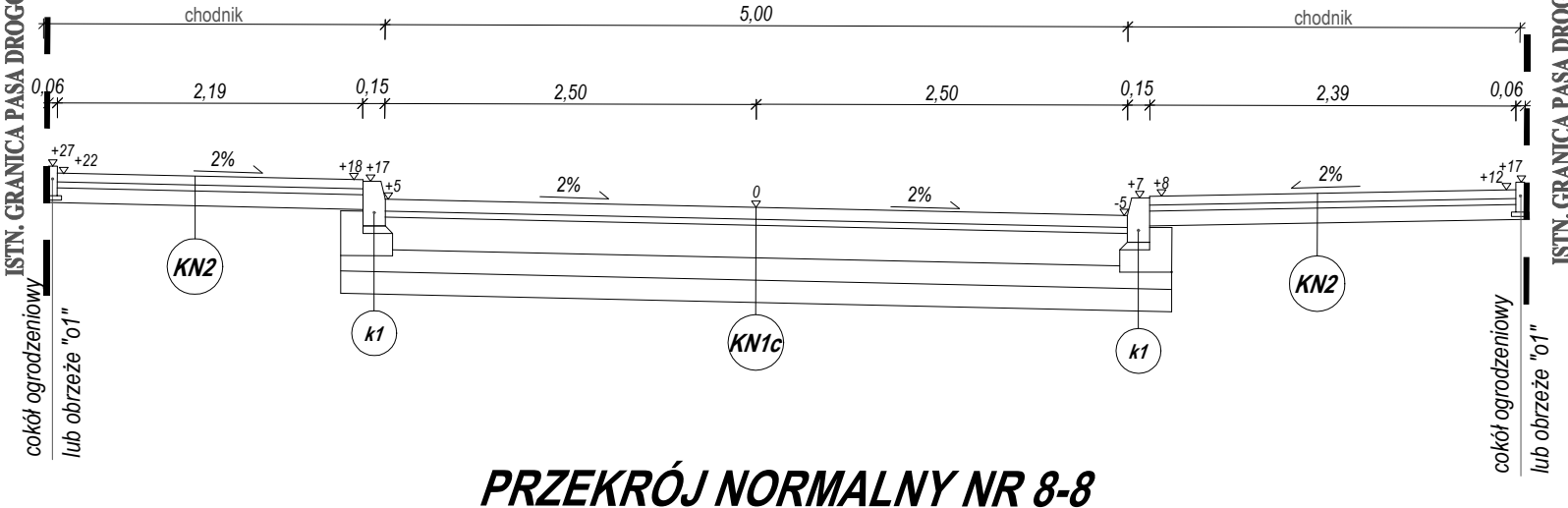

### PRZEKRÓJ NORMALNY NR 8-8

ul. Borsucza odc. I (J-Q): km od 0+135,00 do km 0+275,00

ul. Borsucza odc. II (R-T): km od 0+180,00 do km 0+201,94

(z wyjątkiem zjazdów)

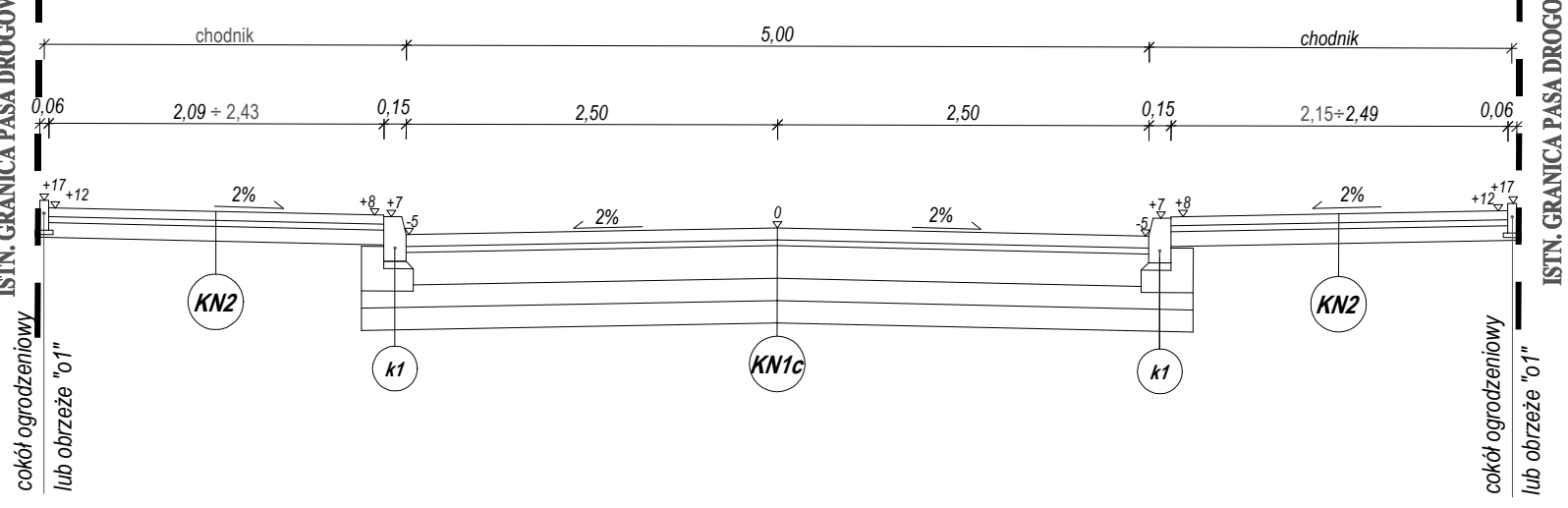

### PRZEKRÓJ NORMALNY NR 9-9

ul. Borsucza odc. II (R-T): km od 0+000,00 do km 0+015,56

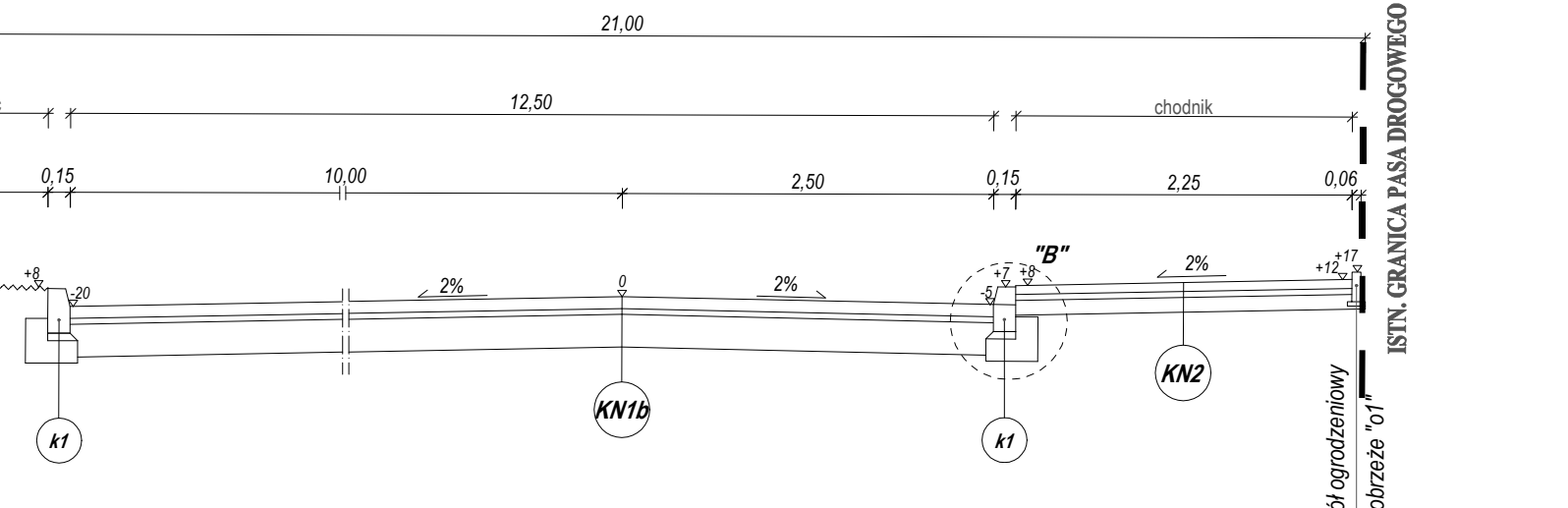

### SZCZEGÓL ZJAZDU PUBLICZNEGO

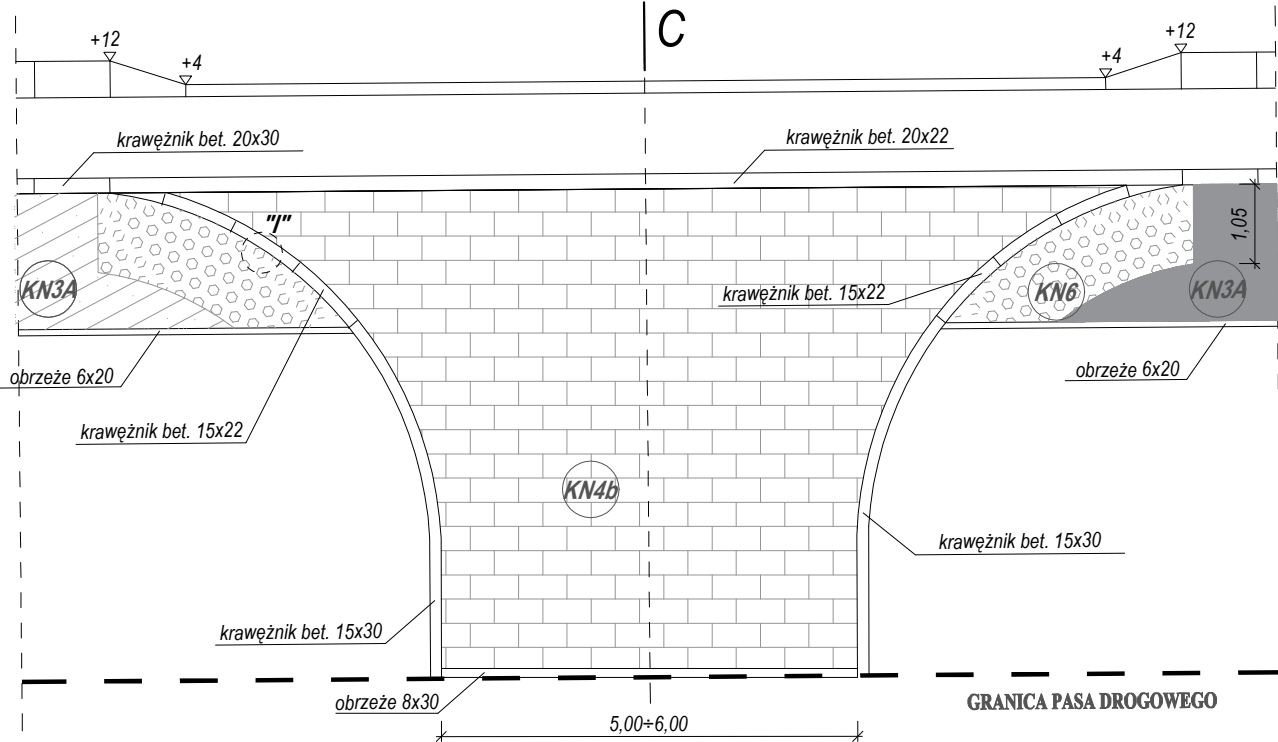

### KRAWIECZNIK BETONOWY "k1"

20x30x100cm

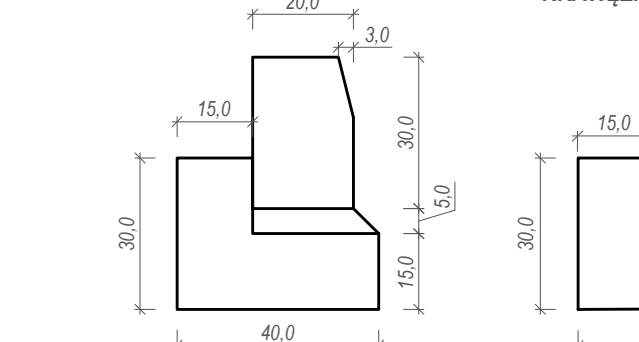

### KRAWIECZNIK NAJAZDOWY "k2"

20x22x100cm

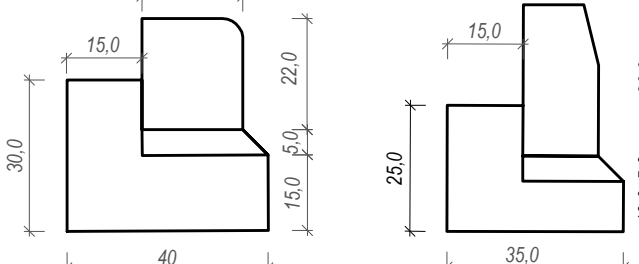

### KRAWIECZNIK BETONOWY "k3"

15x30x100cm

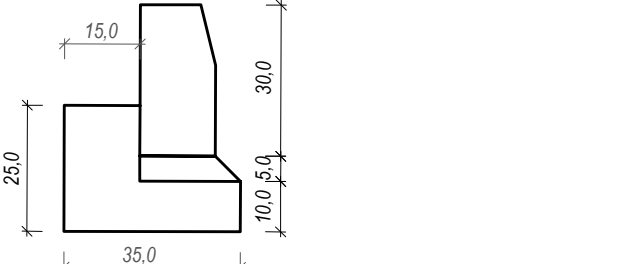

### KRAWIECZNIK NAJAZDOWY "k4"

15x22x100cm

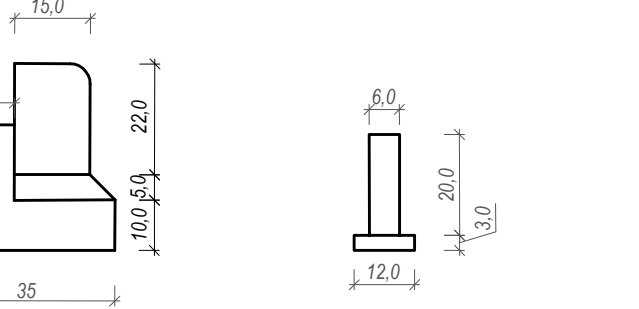

### OBRZEŻE BETONOWE "o1"

6x20x100cm

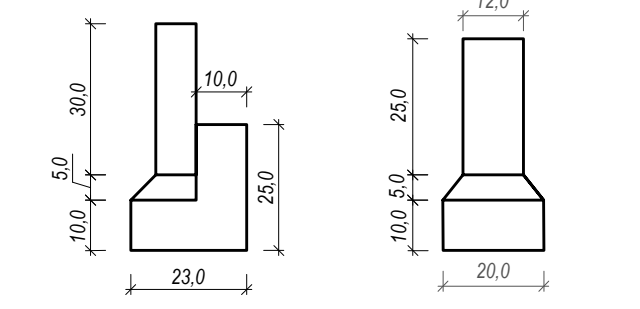

### OBRZEŻE BETONOWE "o2"

8x30x100cm

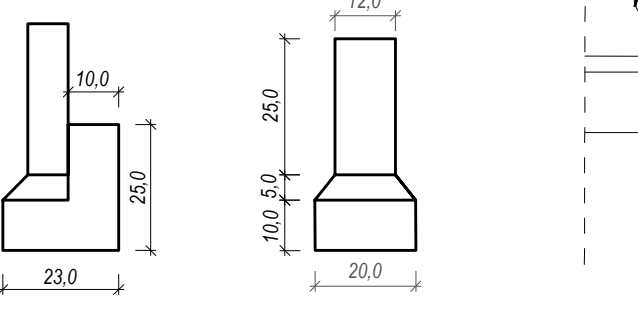

### OPORNIK BETONOWY "o3"

12x25x100cm

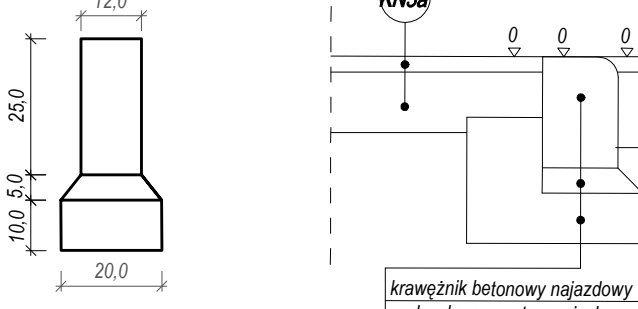

### SZCZEGÓL "I"

SKALA 1:15

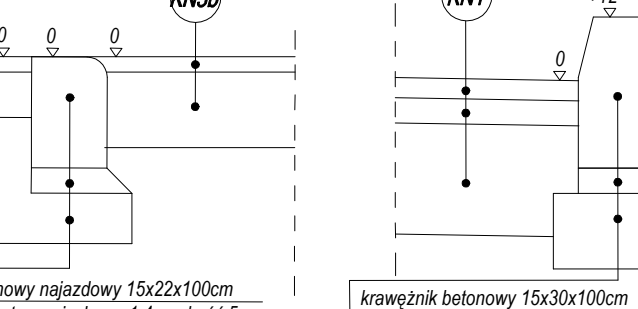

### SZCZEGÓL "E"

SKALA 1:15

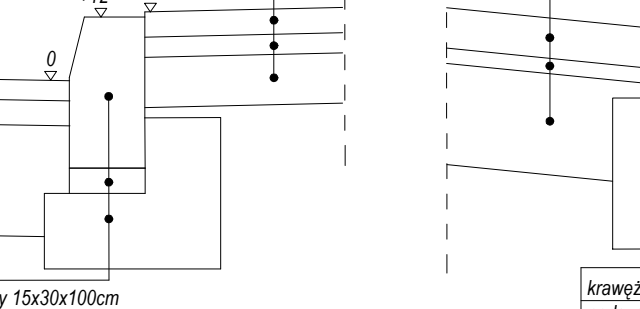

### SZCZEGÓL "F"

SKALA 1:15

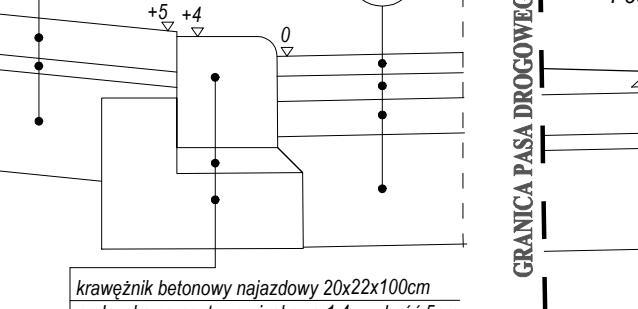

krawiecznik betonowy najazdowy 15x22x100cm  
podsyпка cementowo-piaszkowa 1:4; grubość 5cm  
lewa z oporem z betonu B-15; grubość 10cm

krawiecznik betonowy najazdowy 15x30x100cm  
podsyпка cementowo-piaszkowa 1:4; grubość 5cm  
lewa z oporem z betonu B-15; grubość 10cm

krawiecznik betonowy najazdowy 20x22x100cm  
podsyпка cementowo-piaszkowa 1:4; grubość 5cm  
lewa z oporem z betonu B-15; grubość 10cm

### SZCZEGÓL "C"

SKALA 1:15

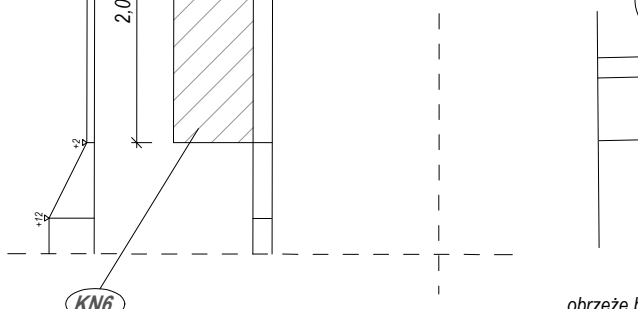

### SZCZEGÓL "D"

SKALA 1:15

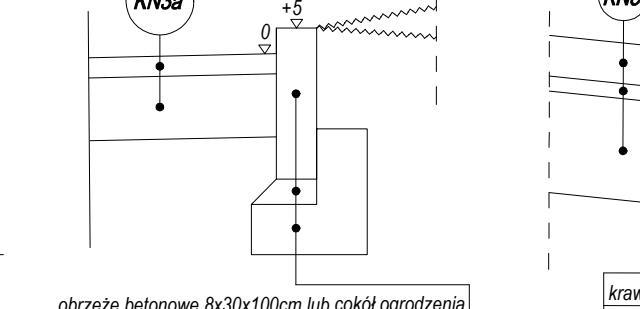

obrzeże betonowe 8x30x100cm lub cokolwiek ogrodzenia  
podsyпка cementowo-piaszkowa 1:4; grubość 5cm  
lewa z oporem z betonu B-15; grubość 10cm

krawiecznik betonowy najazdowy 15x22x100cm  
podsyпка cementowo-piaszkowa 1:4; grubość 5cm  
lewa z oporem z betonu B-15; grubość 10cm

### SZCZEGÓL RAMPY DLA PIĘSZYCH

SKALA 1:25

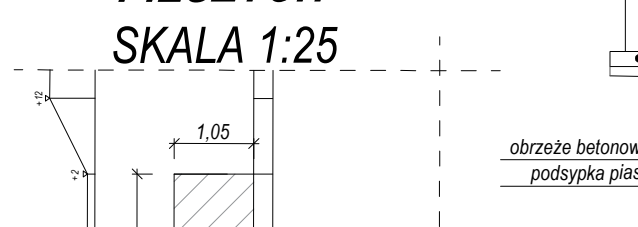

### SZCZEGÓL "A"

SKALA 1:15

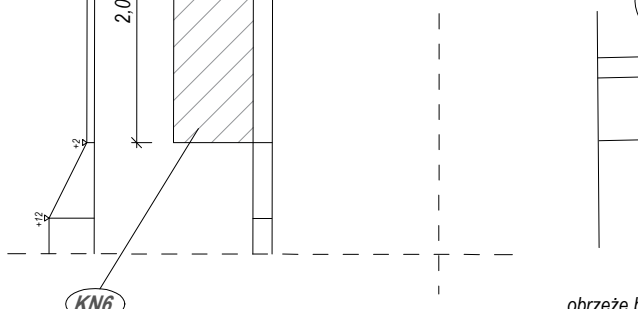

obrzeże betonowe 8x30x100cm z ławą z oporem

### SZCZEGÓL "B"

SKALA 1:15

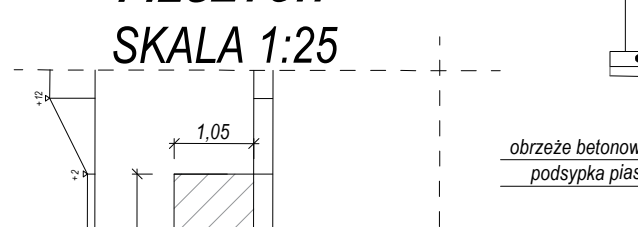

### SZCZEGÓL "G"

SKALA 1:15

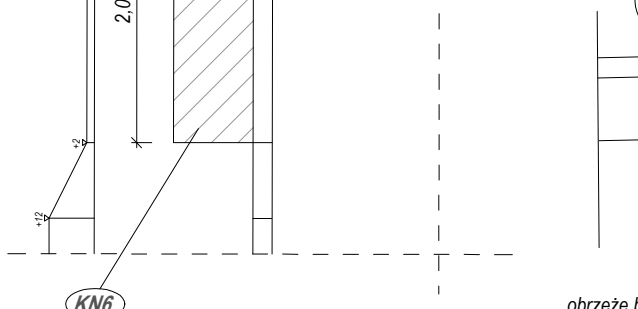

obrzeże betonowe 8x30x100cm lub cokolwiek ogrodzenia  
podsyпка cementowo-piaszkowa 1:4; grubość 5cm  
lewa z oporem z betonu B-15; grubość 10cm

### SZCZEGÓL "H"

SKALA 1:15

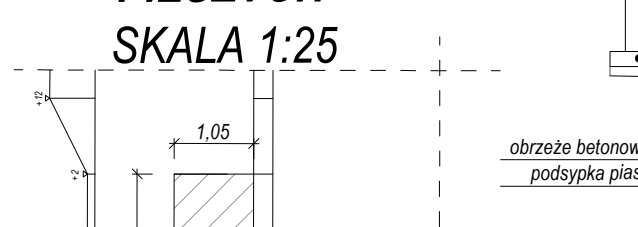

### SZCZEGÓL "H"

SKALA 1:15

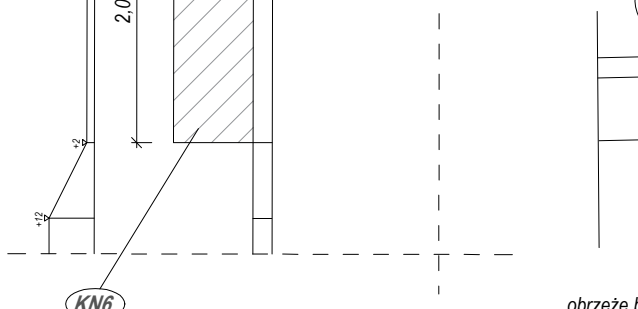

opornik betonowy 12x25x100cm  
podsyпка cementowo-piaszkowa 1:4; grubość 5cm  
lewa z betonu B-15; grubość 10cm

### SZCZEGÓL PRZEJŚCIA DLA PIĘSZYCH I PRZEJAZDU DLA ROWERZYSTÓW

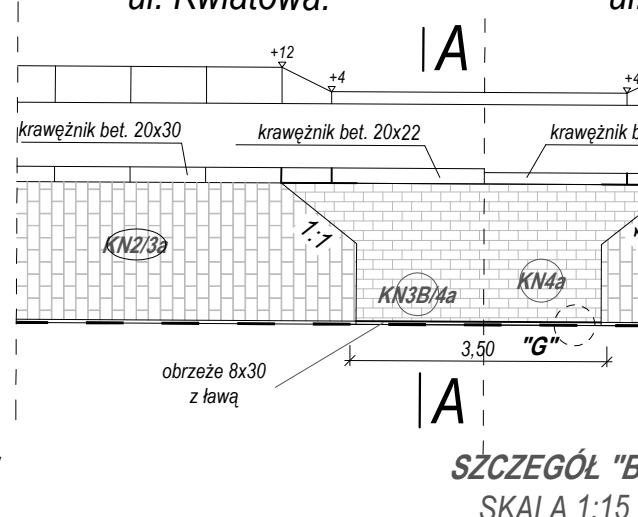

### SZCZEGÓL "A"

SKALA 1:15

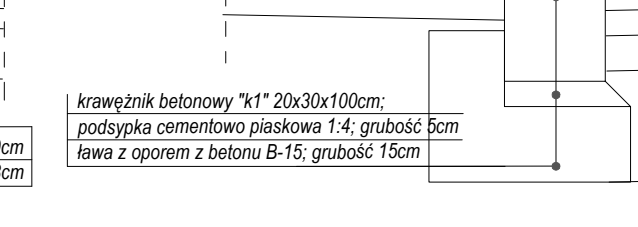

### SZCZEGÓL "B"

SKALA 1:15

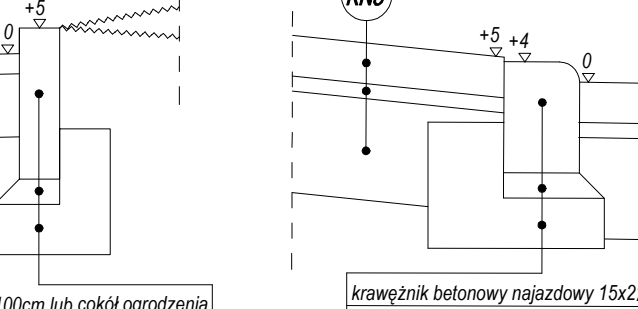

obrzeże betonowe 8x30x100cm lub cokolwiek ogrodzenia  
podsyпка cementowo-piaszkowa 1:4; grubość 5cm  
lewa z oporem z betonu B-15; grubość 10cm

### SZCZEGÓL "G"

SKALA 1:15

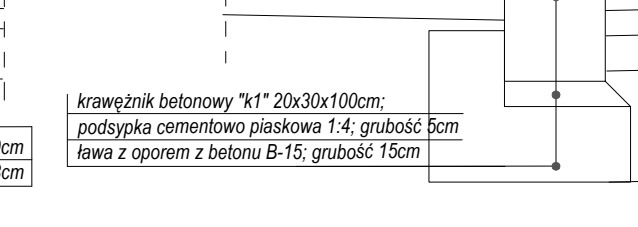

### SZCZEGÓL "H"

SKALA 1:15

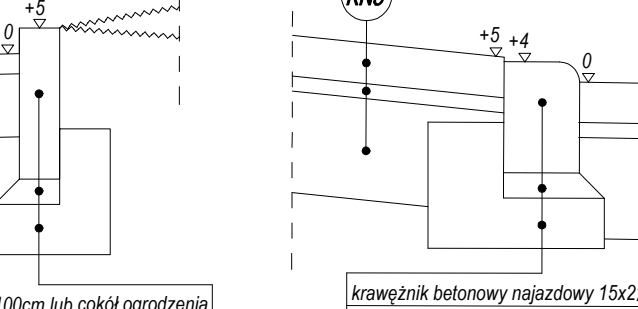

opornik betonowy 12x25x100cm  
podsyпка cementowo-piaszkowa 1:4; grubość 5cm  
lewa z betonu B-15; grubość 10cm

### SZCZEGÓL ZJAZDU INDYWIDUALNEGO

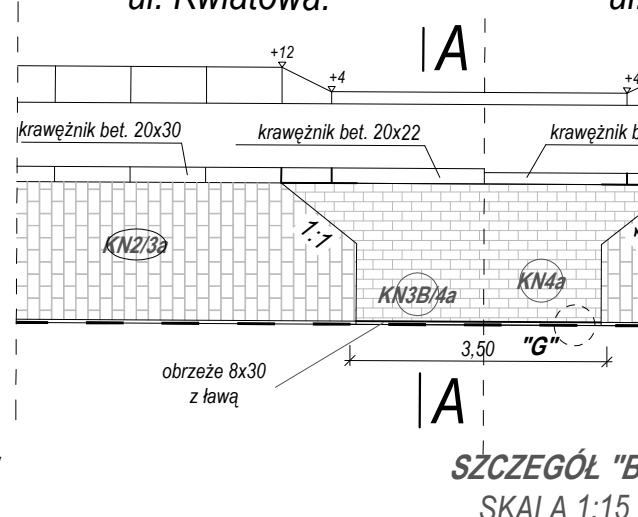

### SZCZEGÓL "A-A"

SKALA 1:15

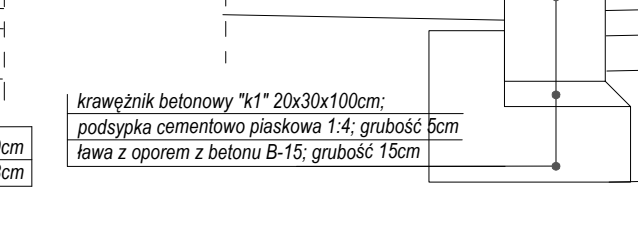

### PRZEKRÓJ A-A

SKALA 1:15

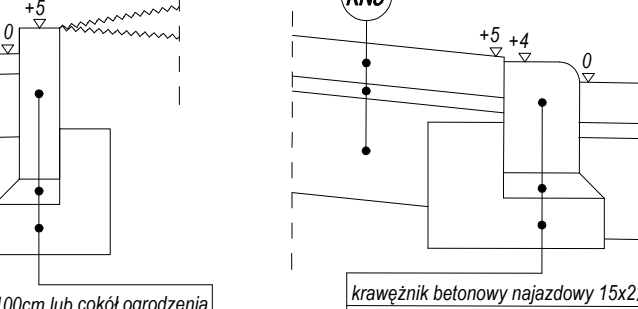

obrzeże betonowe 8x30x100cm lub cokolwiek ogrodzenia  
podsyпка cementowo-piaszkowa 1:4; grubość 5cm  
lewa z oporem z betonu B-15; grubość 10cm

### PRZEKRÓJ B-B

SKALA 1:15

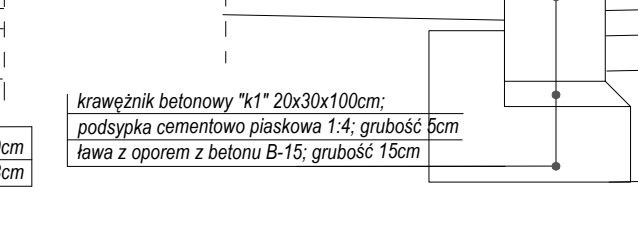

### PRZEKRÓJ C-C

SKALA 1:15

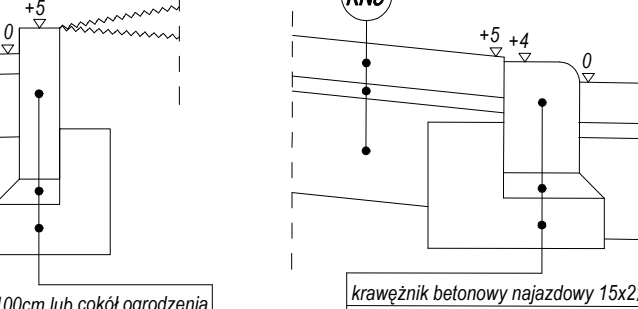

obrzeże betonowe 8x30x100cm lub cokolwiek ogrodzenia  
podsyпка cementowo-piaszkowa 1:4; grubość 5cm  
lewa z oporem z betonu B-15; grubość 10cm

### SZCZEGÓL "G"

SKALA 1:15

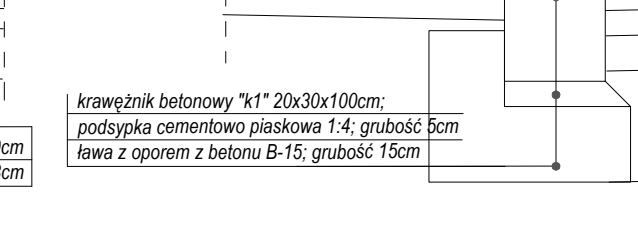

### SZCZEGÓL "H"

SKALA 1:15

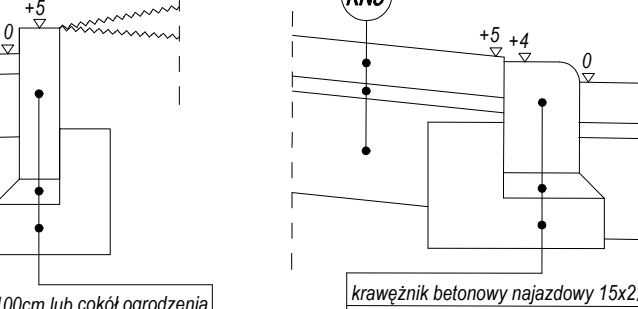

opornik betonowy 12x25x100cm  
podsyпка cementowo-piaszkowa 1:4; grubość 5cm  
lewa z betonu B-15; grubość 10cm

### Szczegół zjazdu indywidualnego z kruszywa skala 1:100

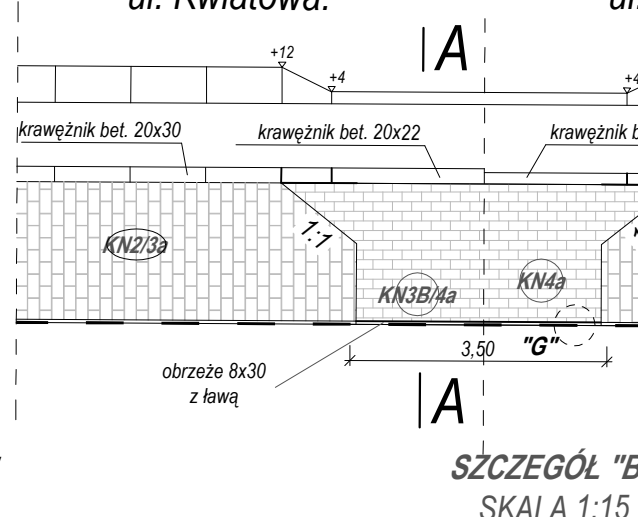

### POCHYLENIE PODŁUŻNE ZJAZDU W OKRĘGIE KORONY DROGI DOSTOSOWANE DO JEJ UKSZTAŁTOWANIA

SKALA 1:15

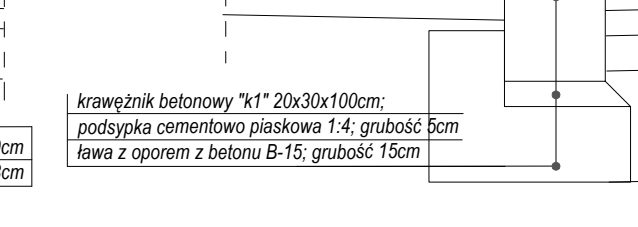

### POCHYLENIE PODŁUŻNE ZJAZDU W OKRĘGIE KORONY DROGI DOSTOSOWANE DO JEJ UKSZTAŁTOWANIA

SKALA 1:15

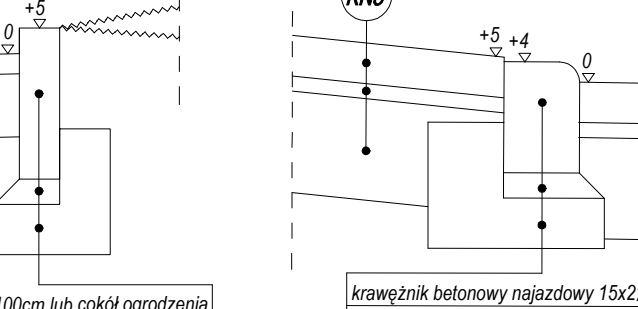

obrzeże betonowe 8x30x100cm lub cokolwiek ogrodzenia  
podsyпка cementowo-piaszkowa 1:4; grubość 5cm  
lewa z oporem z betonu B-15; grubość 10cm

### PRZEKRÓJ B-B

SKALA 1:15

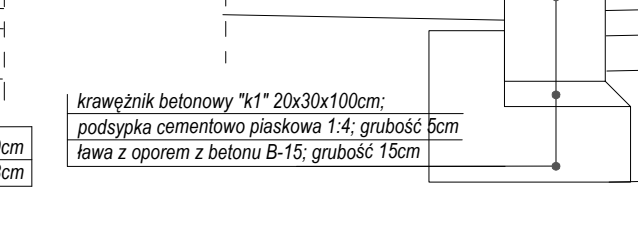

### PRZEKRÓJ C-C

SKALA 1:15

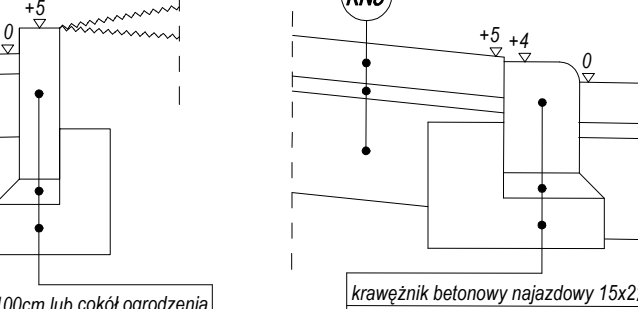

obrzeże betonowe 8x30x100cm lub cokolwiek ogrodzenia  
podsyпка cementowo-piaszkowa 1:4; grubość 5cm  
lewa z oporem z betonu B-15; grubość 10cm

### PRZEKRÓJ A-A

SKALA 1:15

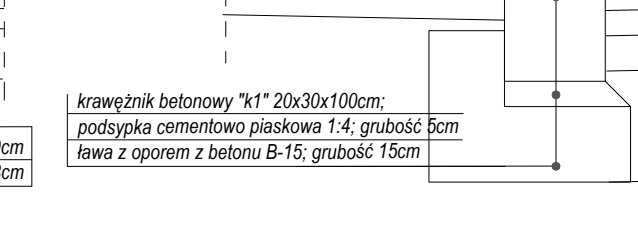

### PRZEKRÓJ B-B

SKALA 1:15

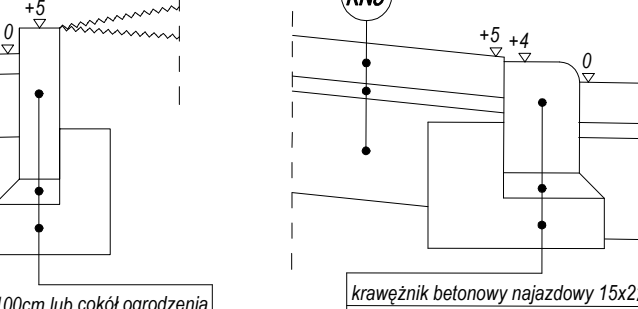

obrzeże betonowe 8x30x100cm lub cokolwiek ogrodzenia  
podsyпка cementowo-piaszkowa 1:4; grubość 5cm  
lewa z oporem z betonu B-15; grubość 10cm

### PRZEKRÓJ C-C

SKALA 1:15

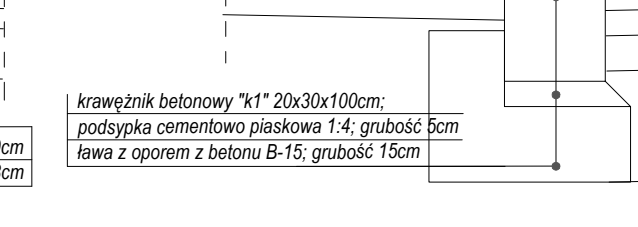

### PRZEKRÓJ A-A

SKALA 1:15

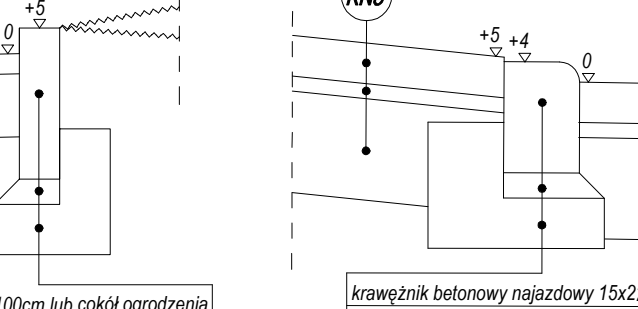

obrzeże betonowe 8x30x100cm lub cokolwiek ogrodzenia  
podsyпка cementowo-piaszkowa 1:4; grubość 5cm  
lewa z oporem z betonu B-15; grubość 10cm

### PRZEKRÓJ B-B

SKALA 1:15

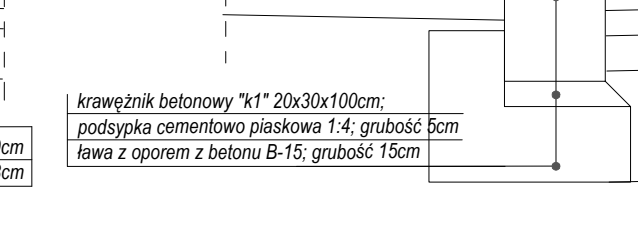

### PRZEKRÓJ C-C

SKALA 1:15

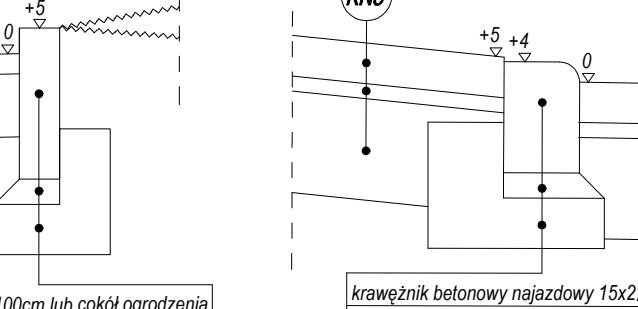

obrzeże betonowe 8x30x100cm lub cokolwiek ogrodzenia  
podsyпка cementowo-piaszkowa 1:4; grubość 5cm  
lewa z oporem z betonu B-15; grubość 10cm

### PRZEKRÓJ A-A

SKALA 1:15

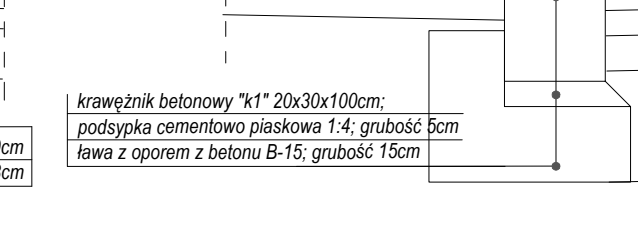

### PRZEKRÓJ B-B

SKALA 1:15

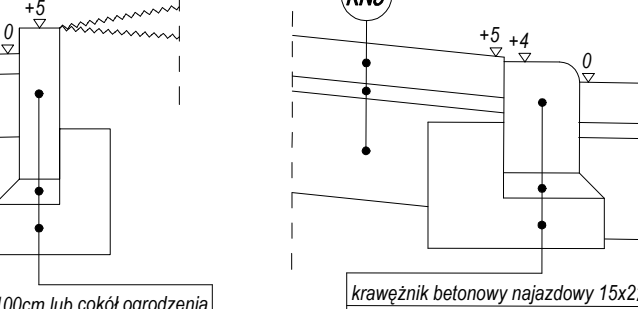

obrzeże betonowe 8x30x100cm lub cokolwiek ogrodzenia  
podsyпка cementowo-piaszkowa 1:4; grubość 5cm  
lewa z oporem z betonu B-15; grubość 10cm

### PRZEKRÓJ C-C

SKALA 1:15

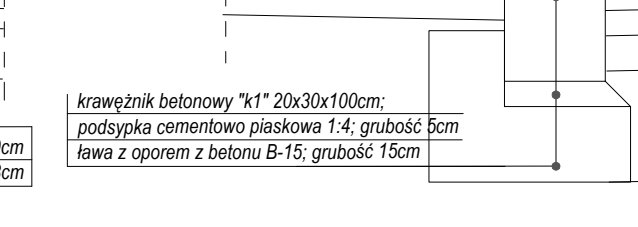

### PRZEKRÓJ A-A

SKALA 1:15

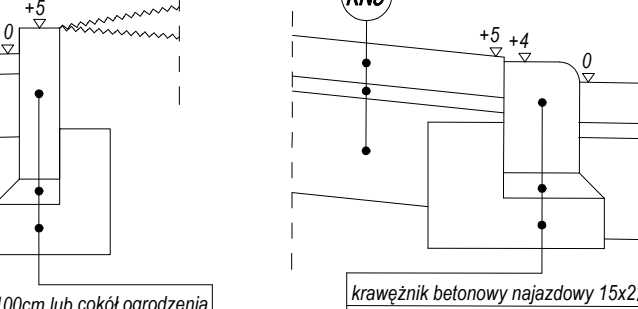

obrzeże betonowe 8x30x100cm lub cokolwiek ogrodzenia  
podsyпка cementowo-piaszkowa 1:4; grubość 5cm  
lewa z oporem z betonu B-15; grubość 10cm

### PRZEKRÓJ B-B

SKALA 1:15

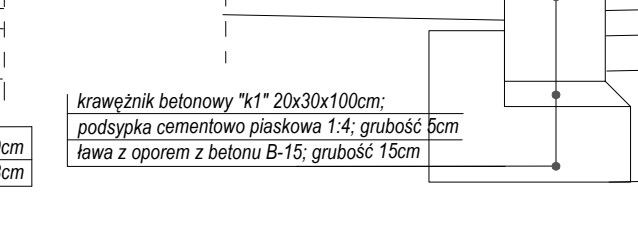

### PRZEKRÓJ C-C

SKALA 1:15

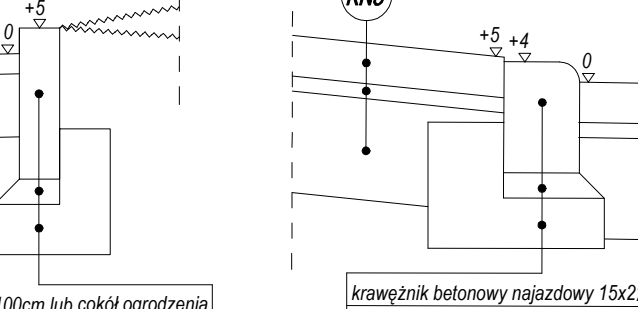

obrzeże betonowe 8x30x100cm lub cokolwiek ogrodzenia  
podsyпка cementowo-piaszkowa 1:4; grubość 5cm  
lewa z oporem z betonu B-15; grubość 10cm

### PRZEKRÓJ A-A

SKALA 1:15

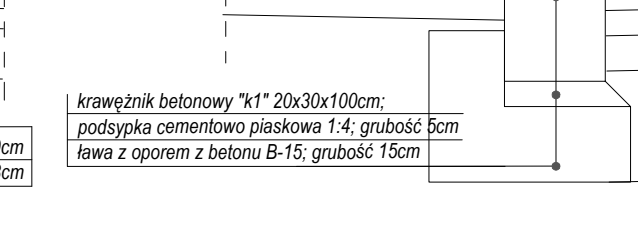

### PRZEKRÓJ B-B

SKALA 1:15

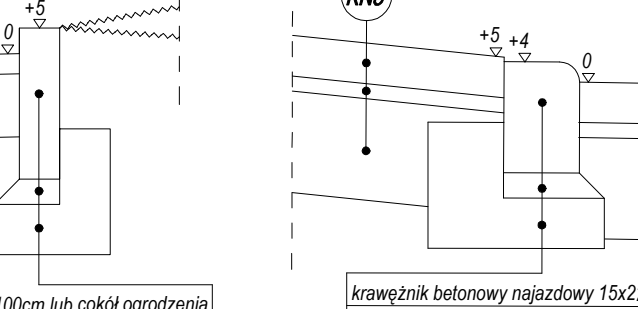

obrzeże betonowe 8x30x100cm lub cokolwiek ogrodzenia  
podsyпка cementowo-piaszkowa 1:4; grubość 5cm  
lewa z oporem z betonu B-15; grubość 10cm

### PRZEKRÓJ C-C

SKALA 1:15

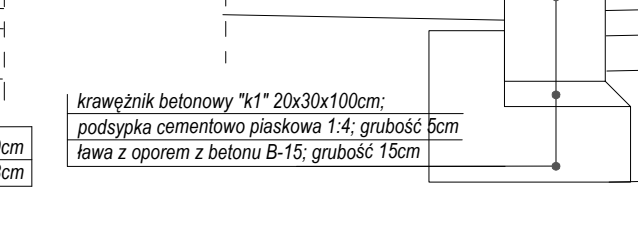

### PRZEKRÓJ A-A

SKALA 1:15

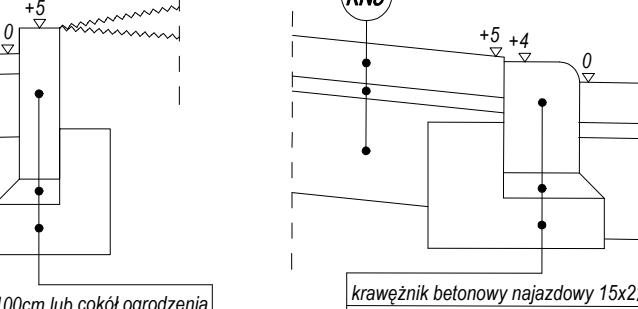

obrzeże betonowe 8x30x100cm lub cokolwiek ogrodzenia  
podsyпка cementowo-piaszkowa 1:4; grubość 5cm  
lewa z oporem z betonu B-15; grubość 10cm

### PRZEKRÓJ B-B

SKALA 1:15

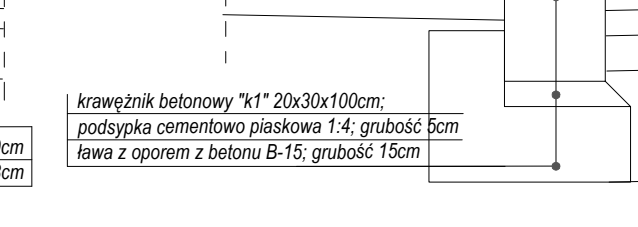

### PRZEKRÓJ C-C

SKALA 1:15

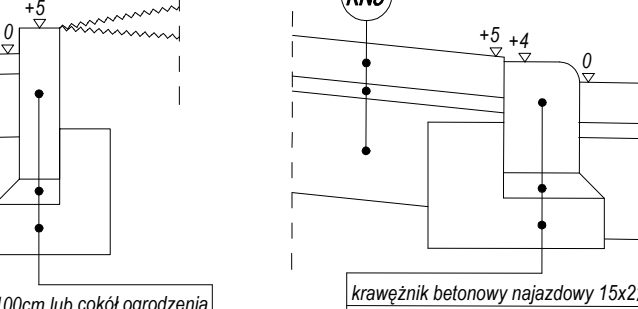

obrzeże betonowe 8x30x100cm lub cokolwiek ogrodzenia  
podsyпка cementowo-piaszkowa 1:4; grubość 5cm  
lewa z oporem z betonu B-15; grubość 10cm

### PRZEKRÓJ A-A

SKALA 1:15

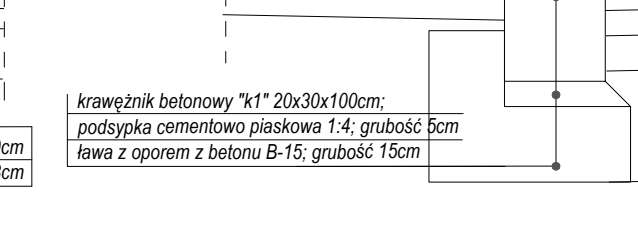

### PRZEKRÓJ B-B

SKALA 1:15

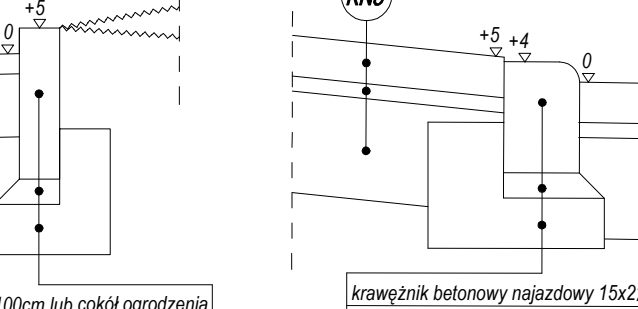

obrzeże betonowe 8x30x100cm lub cokolwiek ogrodzenia  
podsyпка cementowo-piaszkowa 1:4; grubość 5cm  
lewa z oporem z betonu B-15; grubość 10cm

### PRZEKRÓJ C-C

SKALA 1:15

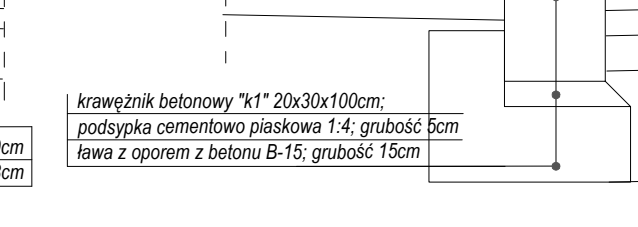

### PRZEKRÓJ A-A

SKALA 1:15

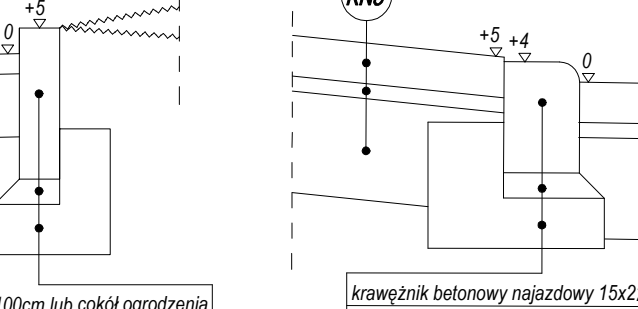

obrzeże betonowe 8x30x100cm lub cokolwiek ogrodzenia  
podsyпка cementowo-piaszkowa 1:4; grubość 5cm  
lewa z oporem z betonu B-15; grubość 10cm

### PRZEKRÓJ B-B

&lt;